

PH - TORNILLO DE FIJACIÓN

PH-58

Descripción

Finalidad: Utilizado en la fijación de la varilla de puesta a tierra extensible.

Característica: Alta resistencia a impactos, choques.

Aplicación: Conexión a tierra de las varillas de puesta a tierra de acero cobreado extensibles. El Tornillo de fijación es acoplado al manguito de empalme, para impedir daños a las roscas del manguito durante la fijación de la varilla.

Material: Acero de alta resistencia mecánica.

Acabado: Oxidación negra.

Herramienta de Aplicación: Llave Allen.

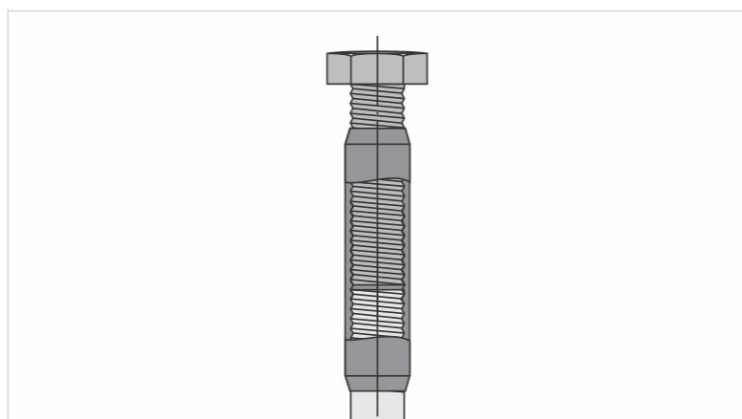

Características

Luvax LEH

LEH-58-R

Rosca / Comprimento do Parafuso

5/8" UNC x 2"

Embalagem

Qtd / Emb

50

Peso Unit. (g)

98,00