

PH - TORNILLO DE FIJACIÓN

PH-34

Descripción

Finalidad: Utilizado en la fijación de la varilla de puesta a tierra extensible.

Característica: Alta resistencia a impactos, choques.

Aplicación: Conexión a tierra de las varillas de puesta a tierra de acero cobreado extensibles. El Tornillo de fijación es acoplado al manguito de empalme, para impedir daños a las roscas del manguito durante la fijación de la varilla.

Material: Acero de alta resistencia mecánica.

Acabado: Oxidación negra.

Herramienta de Aplicación: Llave Allen.

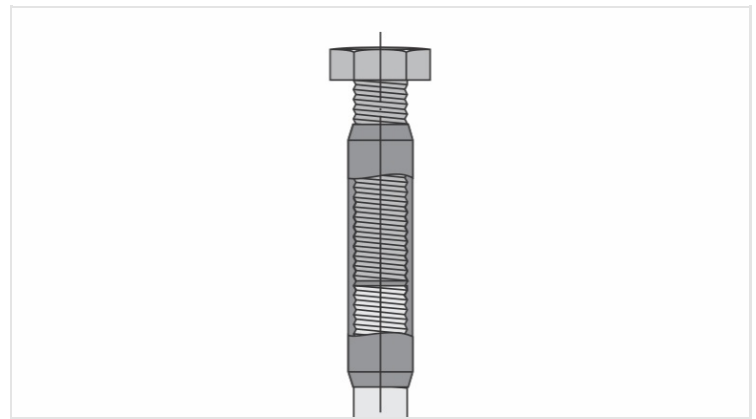

Características

| | |
|--|---------------|
| Luvax LEH | LEH-34-R |
| Rosca / Comprimento do Parafuso | 3/4" UNC x 2" |
| Embalagem | |
| Qtd / Emb | 50 |
| Peso Unit. (g) | 156,00 |