

LEH - MANGUITO DE EMPALME

LEH-34-R

Descripción

Finalidad: Empalmes de varillas de puesta a tierra de acero cobreado extensibles.

Características: Alta conductividad eléctrica y resistencia a la corrosión.

Aplicación: Sistemas de puesta a tierra en general.

Material: Aleación de cobre.

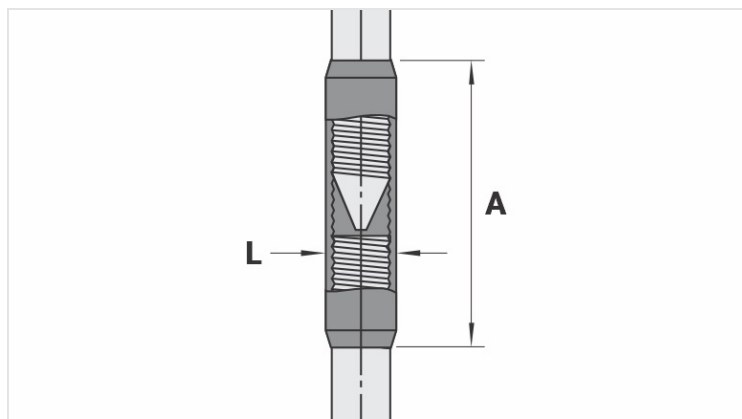

Características

Rosca / Haste (Pol.)	3/4"
Dimensões (mm)	
L	25,4
A	70,0
Embalagem	
Qtd / Emb	20
Peso Unit. (g)	140,00