

**LEH - MANGUITO DE EMPALME**

LEH-1-R

**Descripción**

**Finalidad:** Empalmes de varillas de puesta a tierra de acero cobreado extensibles.

**Características:** Alta conductividad eléctrica y resistencia a la corrosión.

**Aplicación:** Sistemas de puesta a tierra en general.

**Material:** Aleación de cobre.

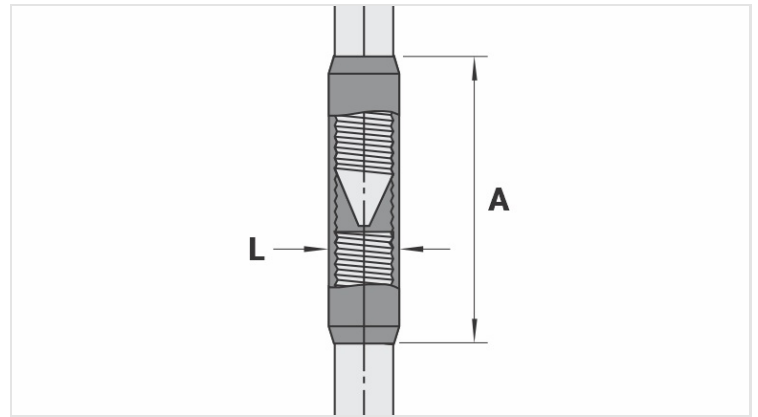

**Características**

<b>Rosca / Haste (Pol.)</b>	1"
<b>Dimensões (mm)</b>	
L	32,0
A	100,0
<b>Embalagem</b>	
Qtd / Emb	10
Peso Unit. (g)	270,00